

ФИРЕСДАЛЬ

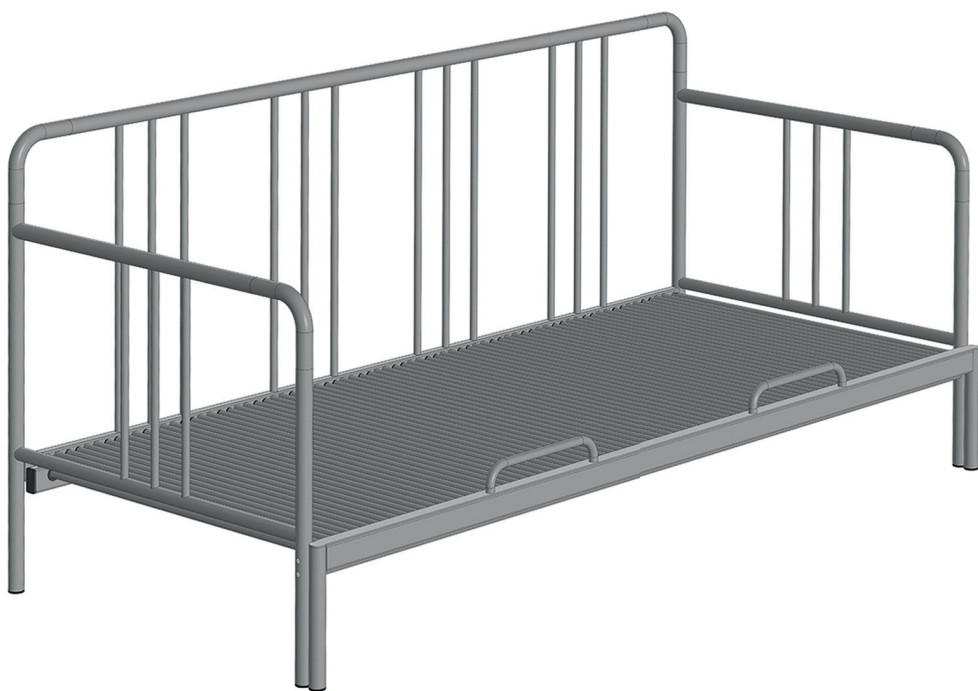

La **Loft**

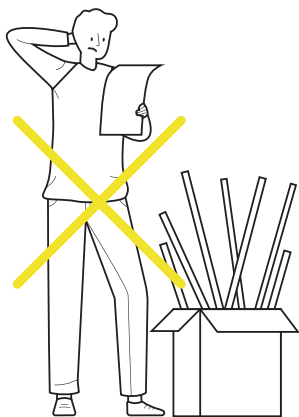



Лучше собирать вдвоем

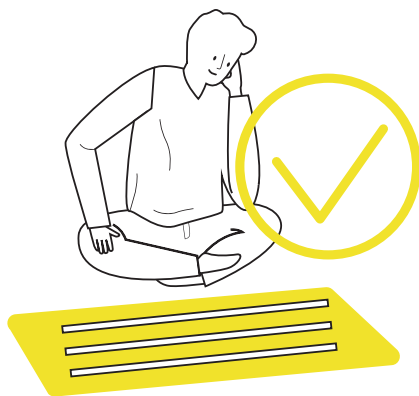
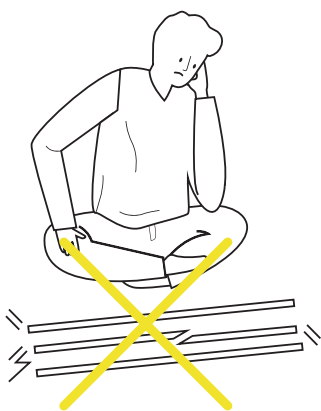

Собирайте на коврике или картоне

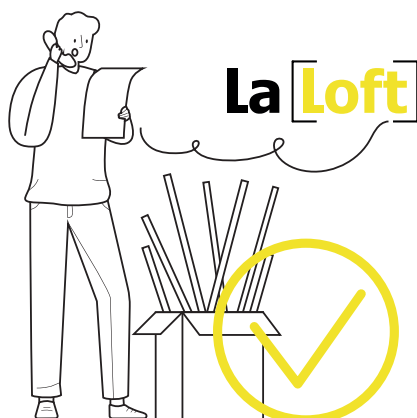
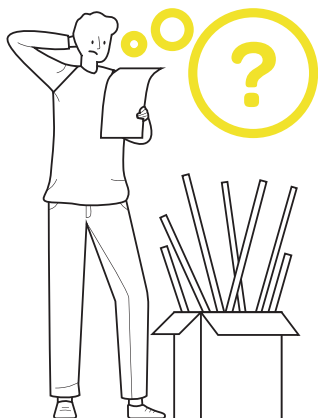

01

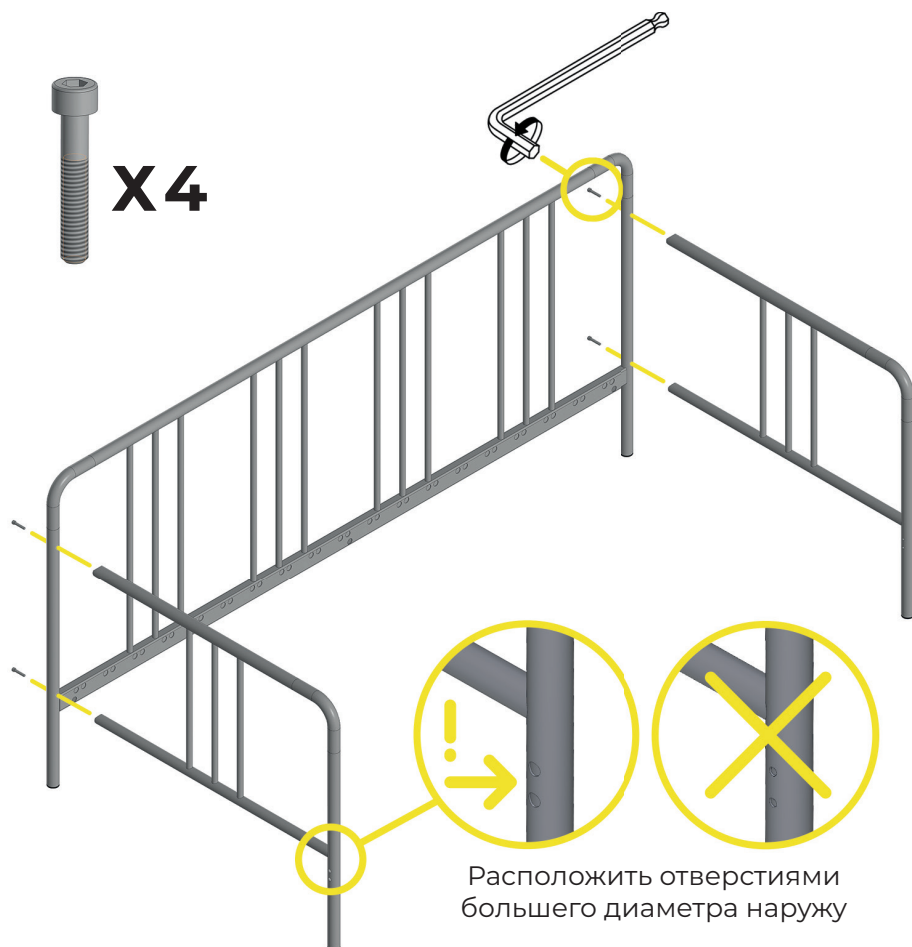

Соединить 2 боковины и заднюю спинку 4-мя винтами М6х35 с помощью шестигранного ключа. Расположить боковины отверстиями большего диаметра наружу.

02

X3

 X6

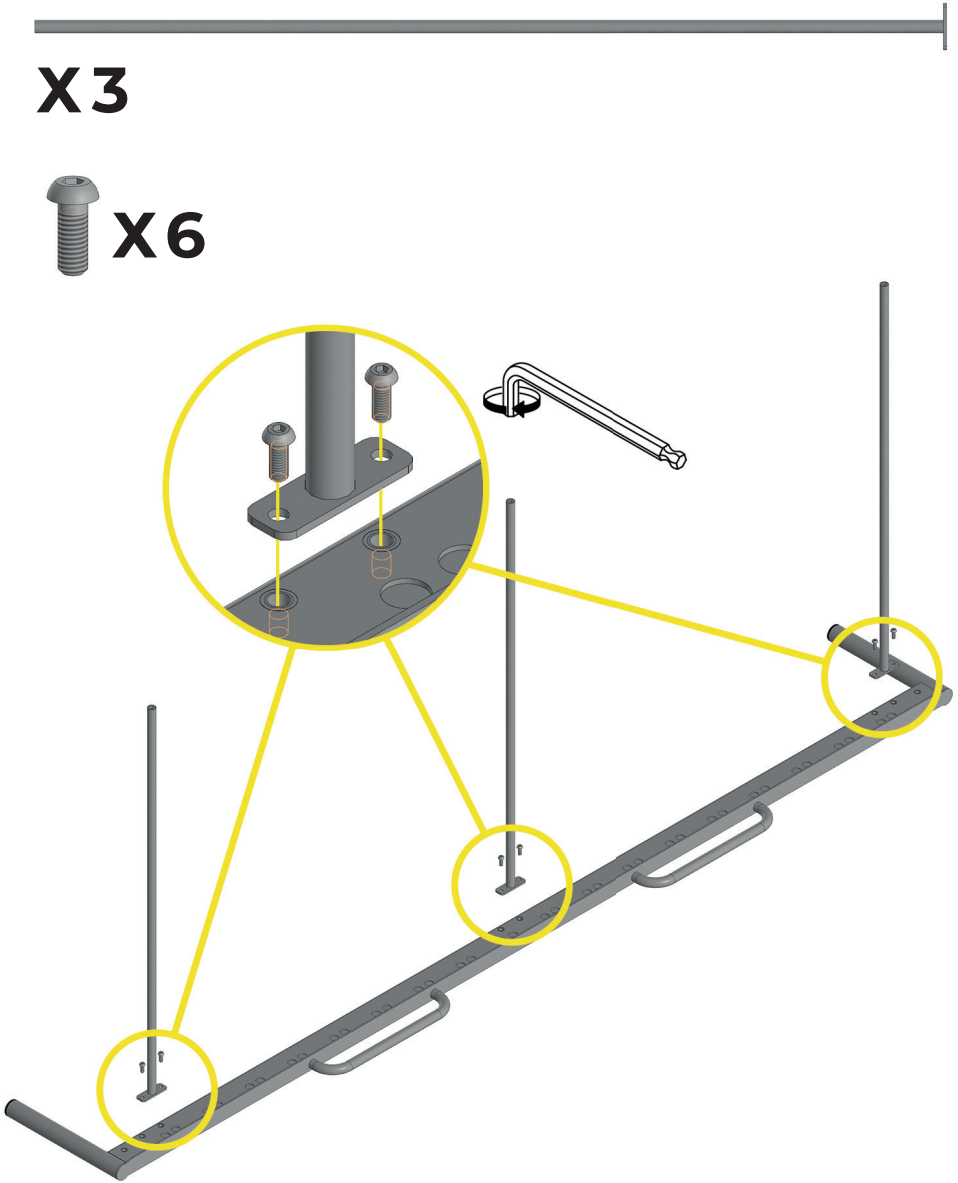

фирсдаль

Присоединить 3 направляющие T-образной формы к передней рамке 6-тью винтами М6х19 шестигранным ключом.

03

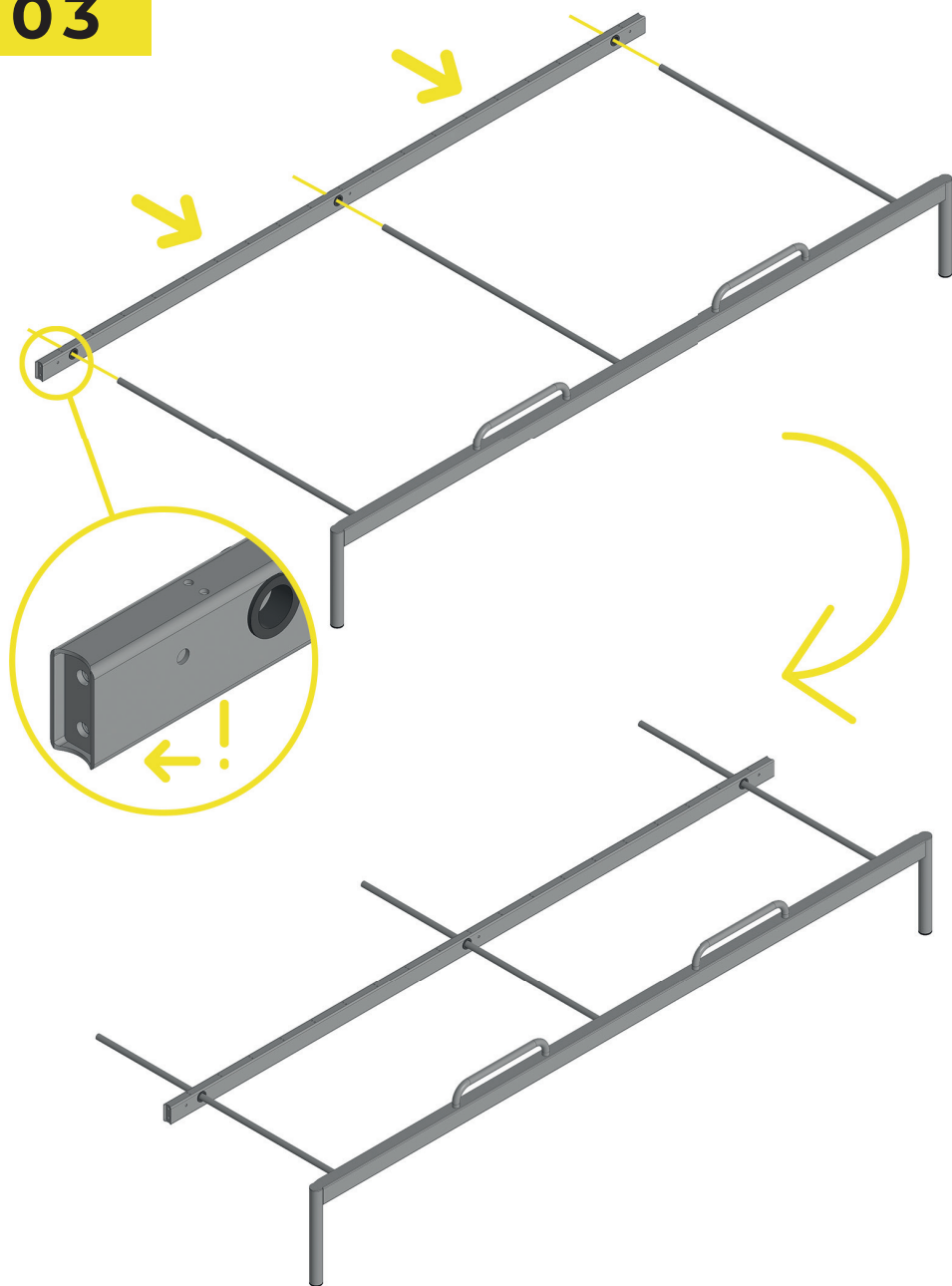

Надеть на 3 направляющие переднюю рейку с формой торца как на картинке.

04

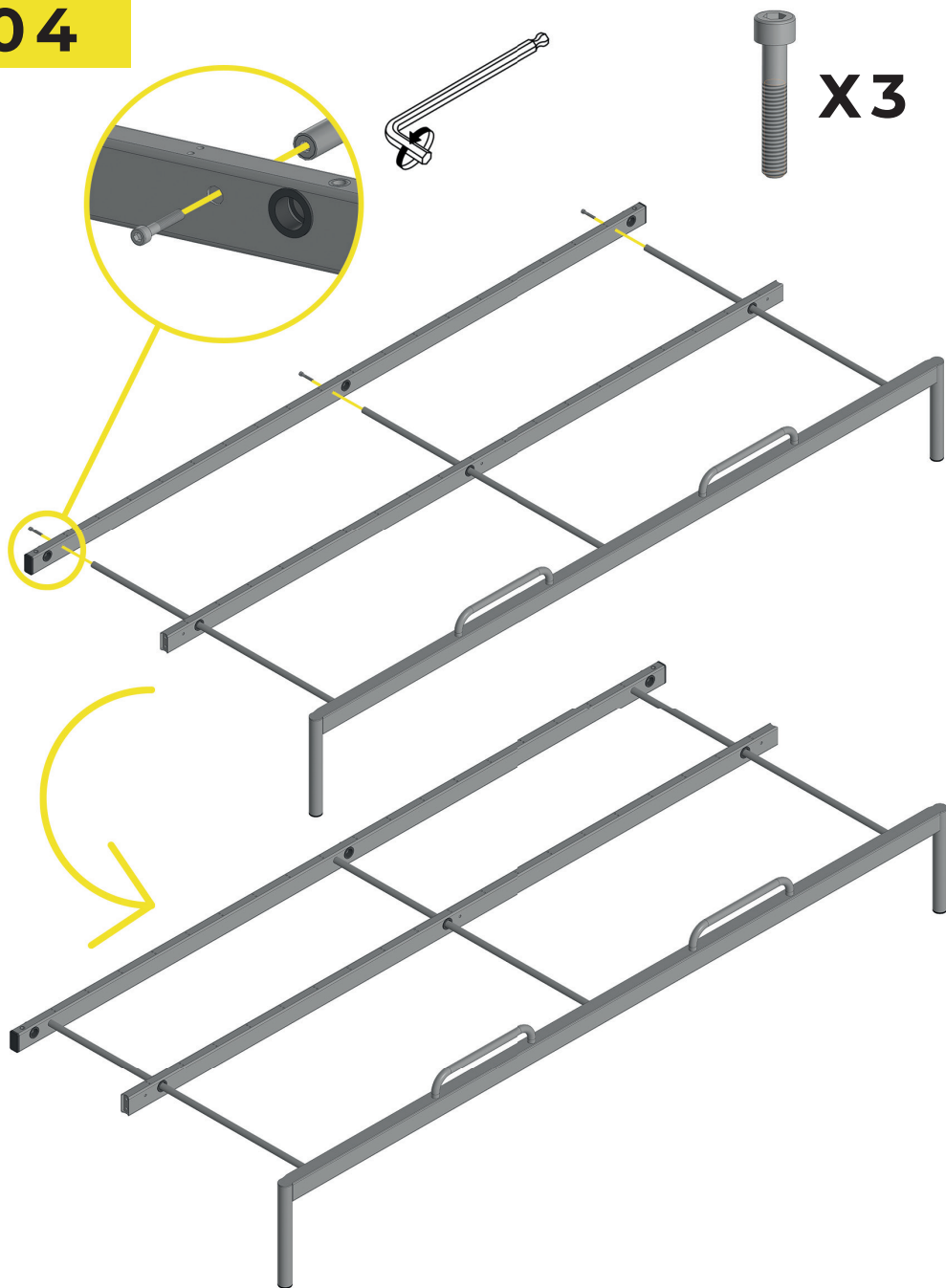

Соединить 3 направляющие со скользящей рейкой 3-мя винтами М6х35 шестигранным ключом.

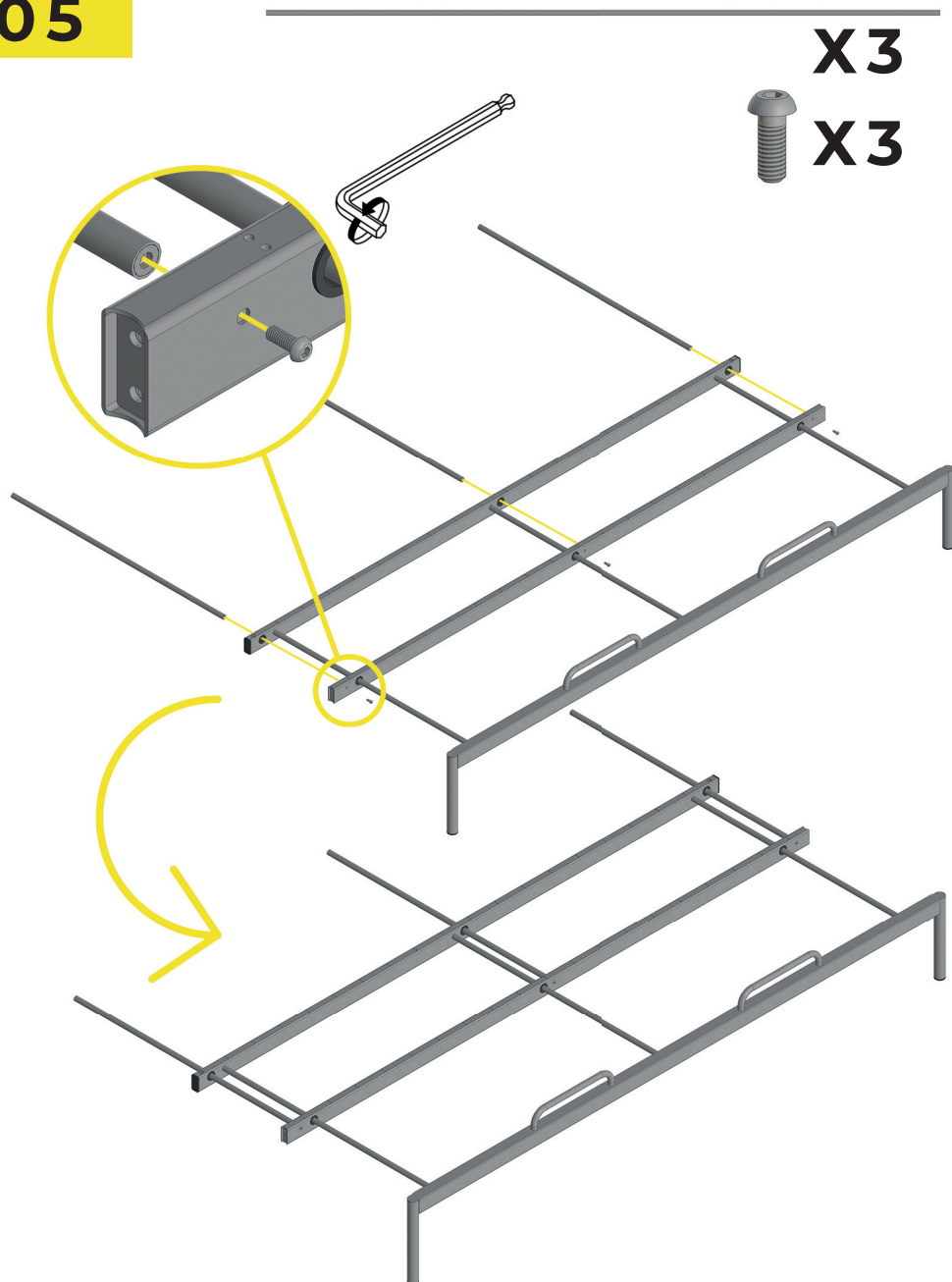
05**X3****X3**

Вставить три направляющие (без пластин) в отверстия скользящей рейки и соединить с передней рейкой винтами М6х19 шестигранным ключом.

06



Соединить 2 сборки, собранные ранее, вставив направляющие в отверстия задней стенки.



Соединить переднюю рейку с боковыми стойками 4-мя винтами М6х35 шестигранным ключом.

07

 X3

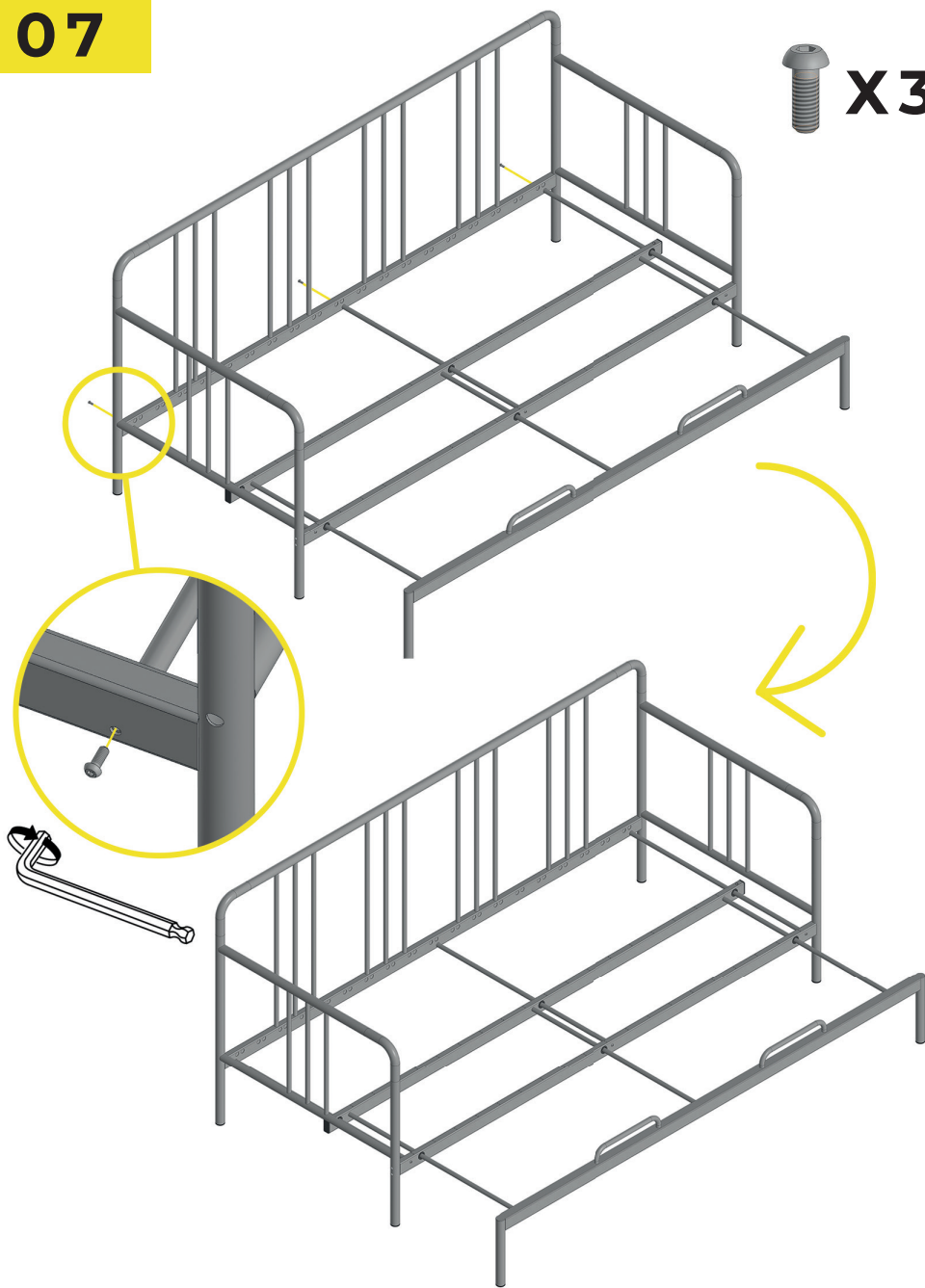

Закрепить 3-мя винтами М6х19 направляющие задней стенки шестигранным ключом.

08

 X2



09

 X2

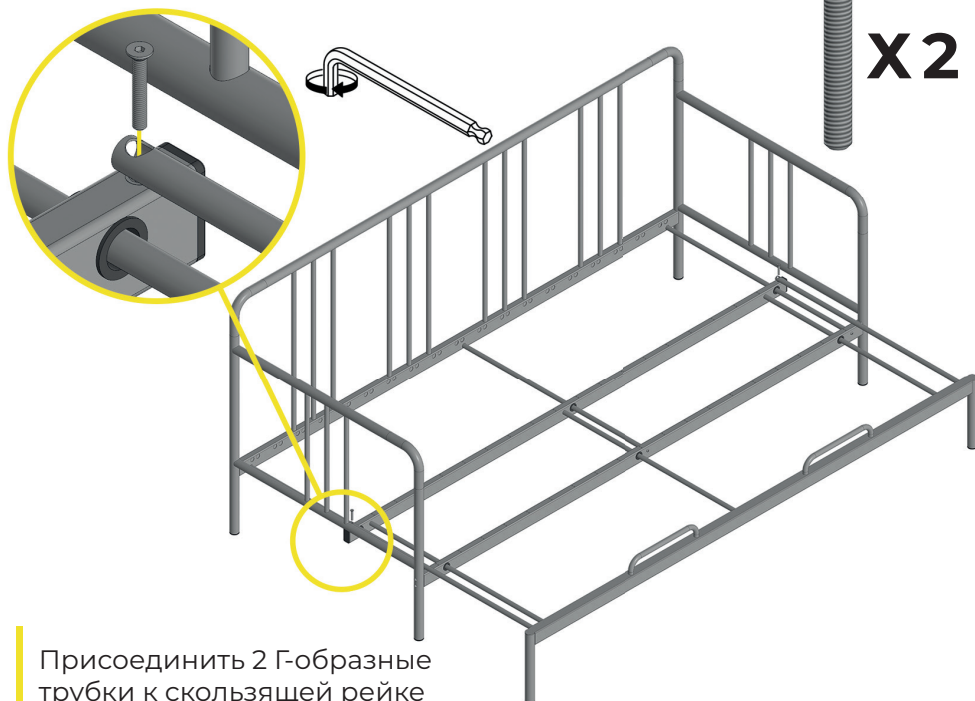

10



X19 длинные

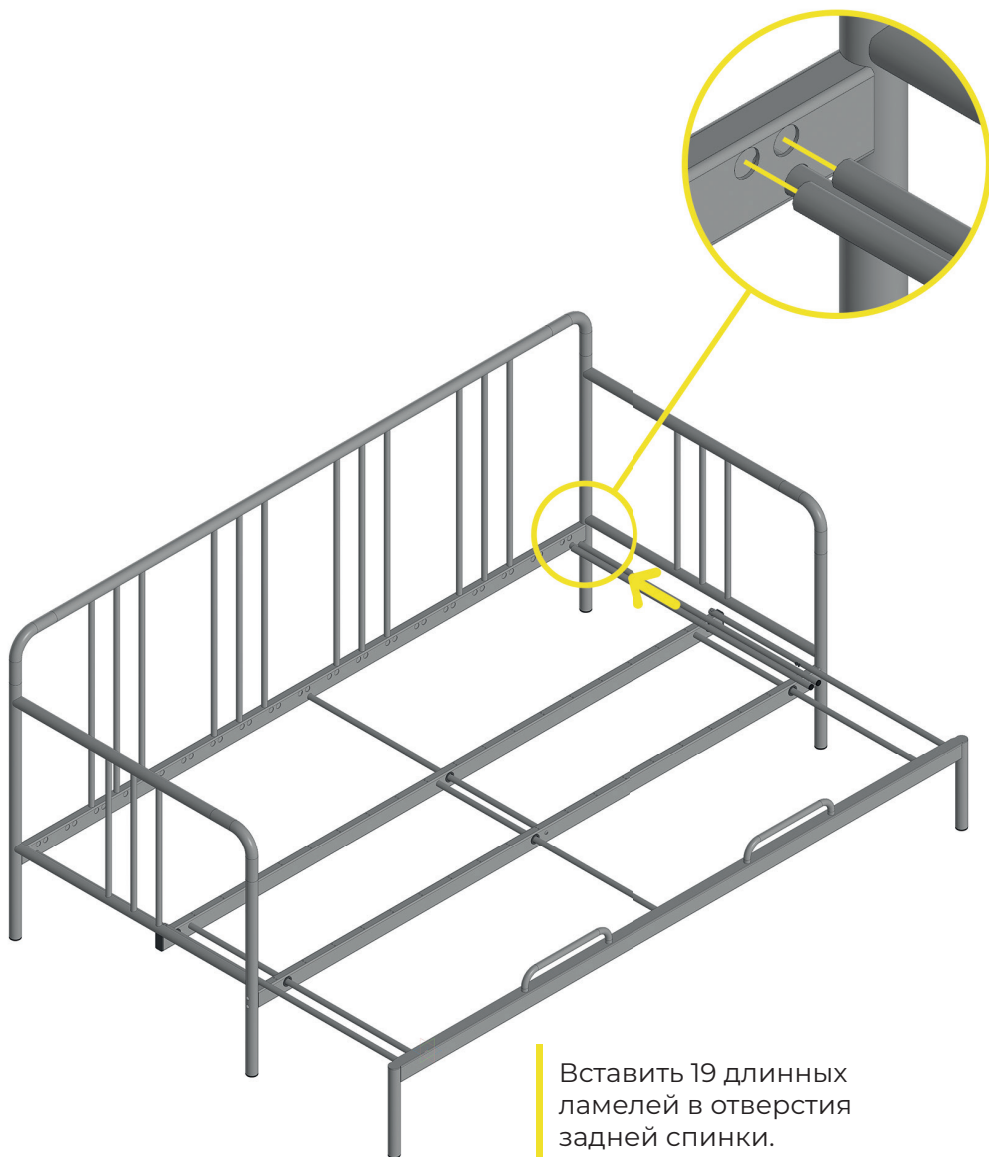

Вставить 19 длинных
ламелей в отверстия
задней спинки.

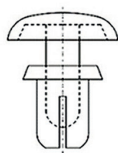

X38

нейлоновая заклепка R4060

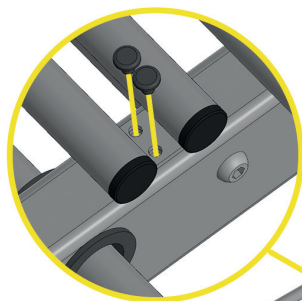

Надавить **(НЕ ЗАБИВАТЬ!)**
до упора

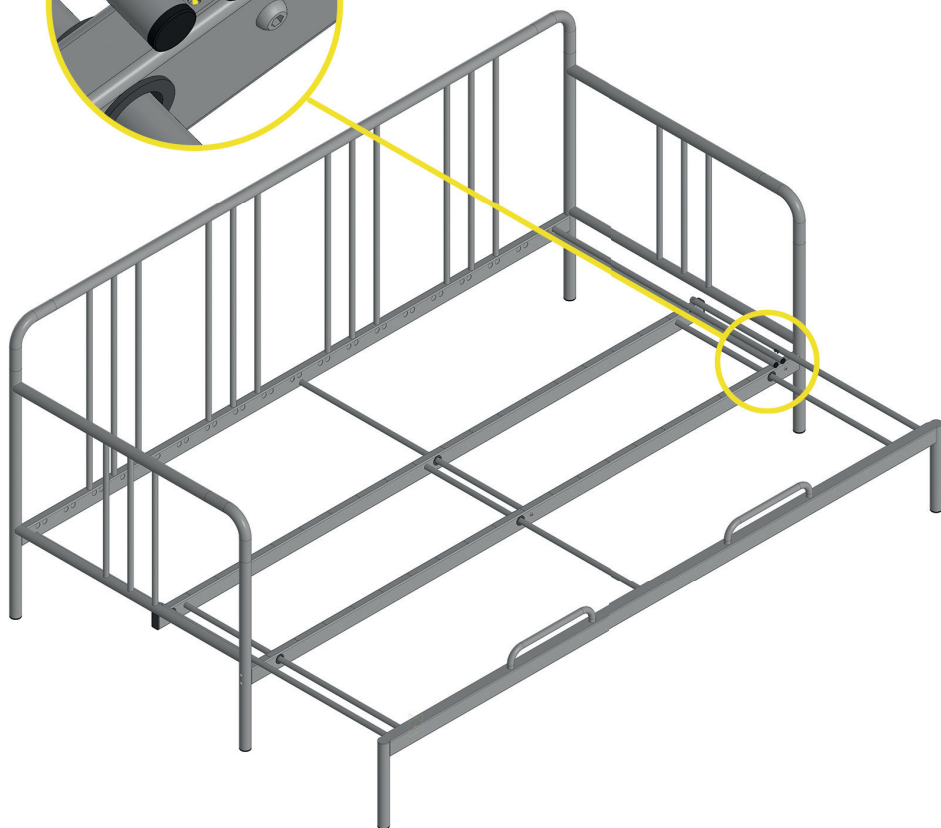

Совместить отверстия на пластине ламелей с отверстиями передней рейки. Вставить 19 пар пластиковых заклепок до упора. Строго вертикально! Не забивать!

Вдавливать можно подручными средствами подходящей формы (например, ручка или карандаш).

12



X18 короткие

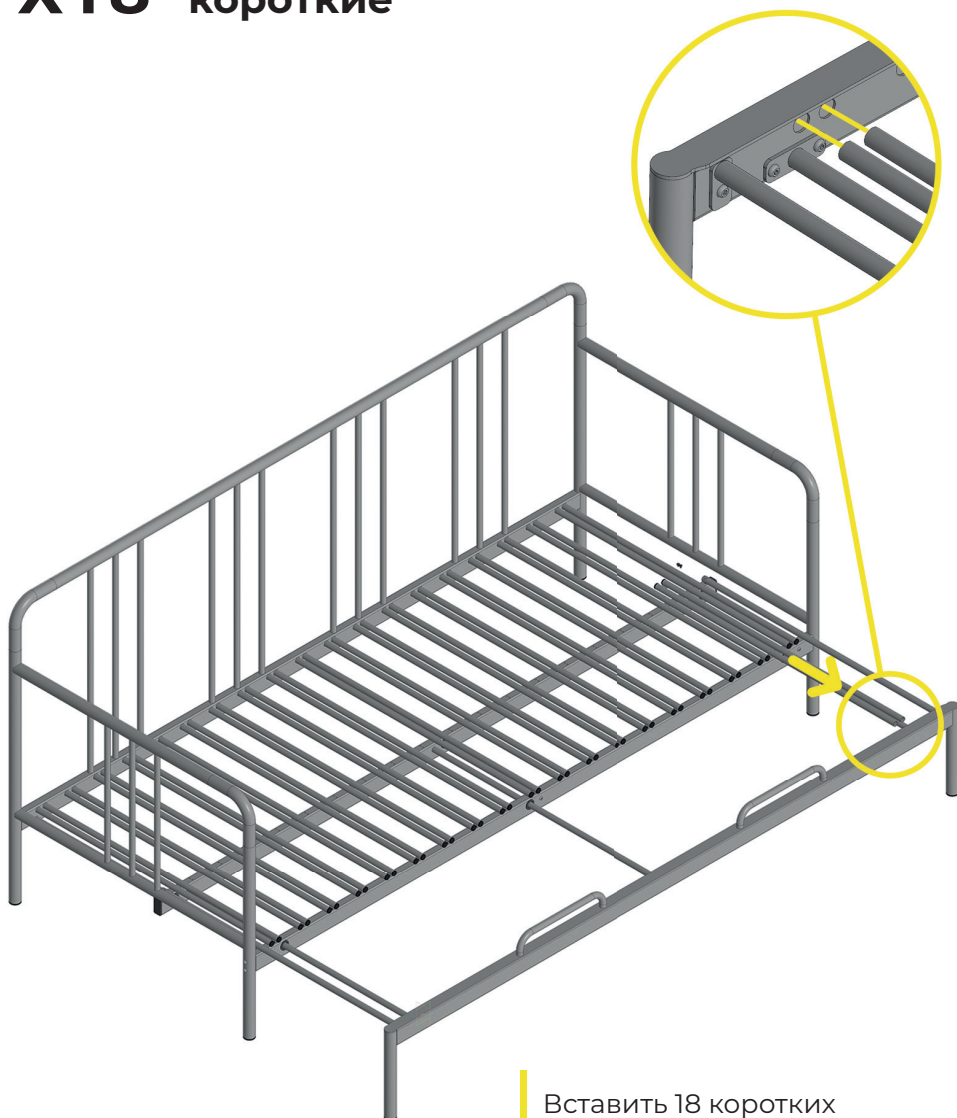

Вставить 18 коротких
ламелей в отверстия
передней рамки.

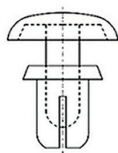

X36

нейлоновая заклепка R4060

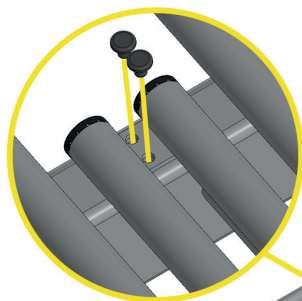

Надавить (**НЕ ЗАБИВАТЬ!**)
до упора

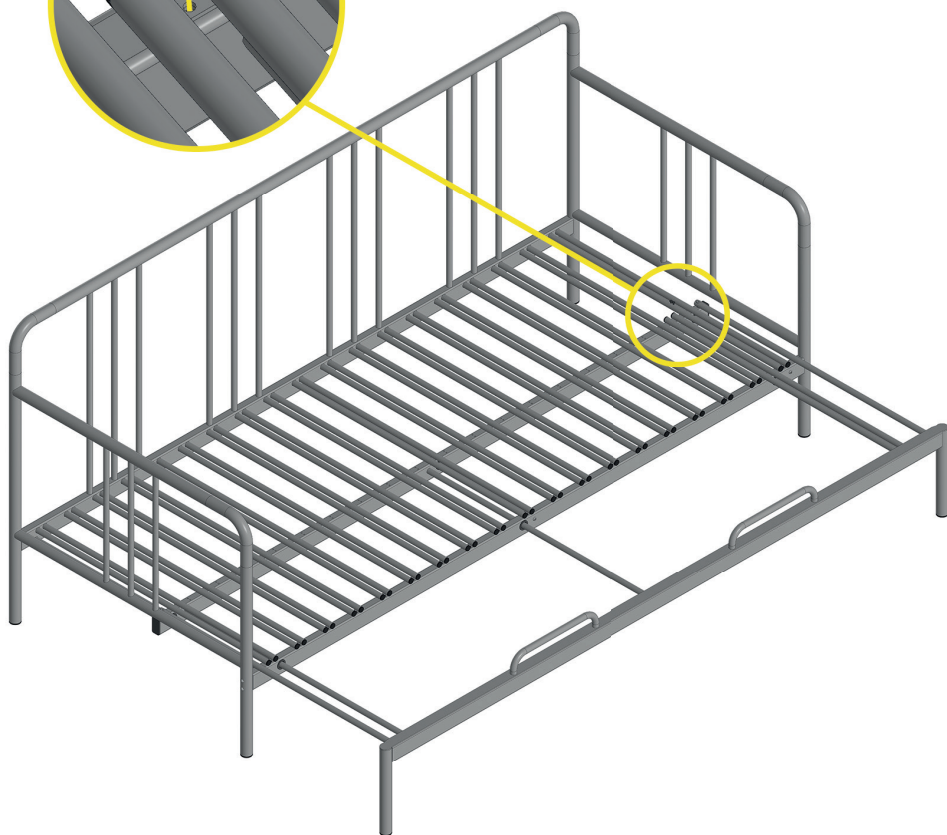

Совместить отверстия на пластине ламелей с отверстиями скользящей рейки. Вставить 18 пар пластиковых заклепок до упора. Строго вертикально! Не забивать!

Вдавливать можно подручными средствами подходящей формы (например, ручка или карандаш).

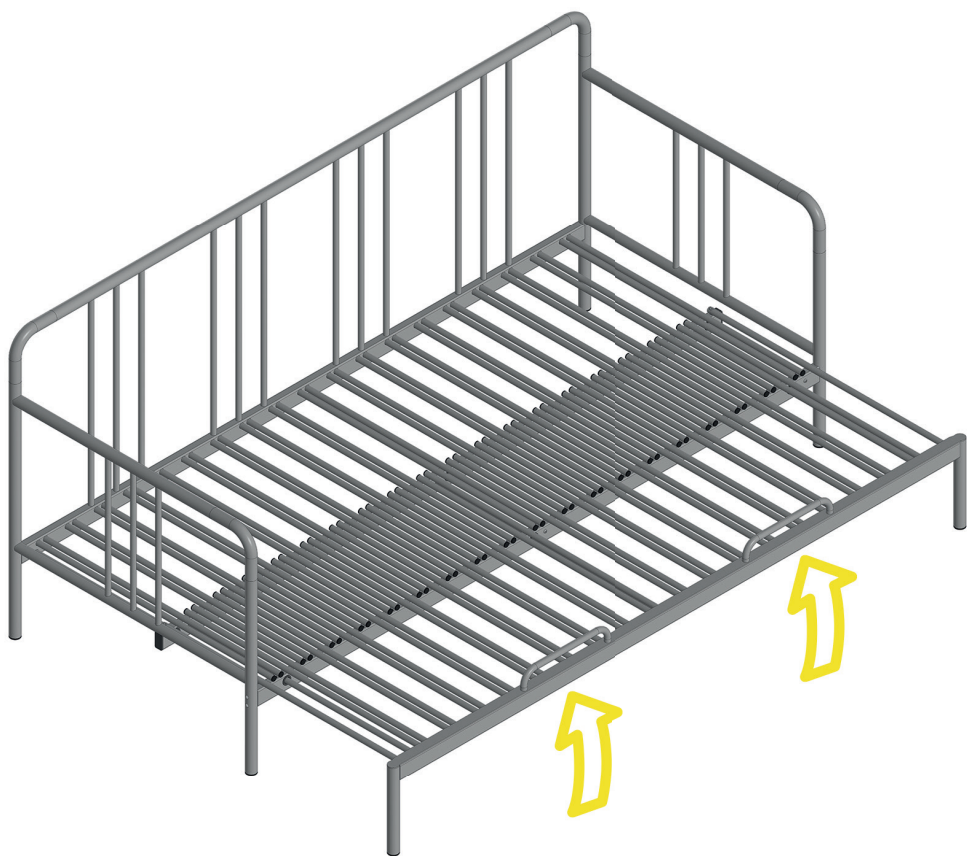

При складывании и раскладывании приподнимать за ручки вверх.



La **Loft**