

# ФИРЕСДАЛЬ



**La Loft**



Комплектация состоит из коробок:  
А – 2100x1000x105 мм, В и С – 900x150x150 мм

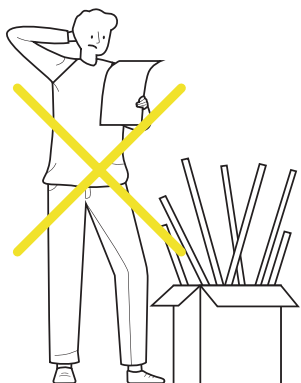

Лучше собирать вдвоем

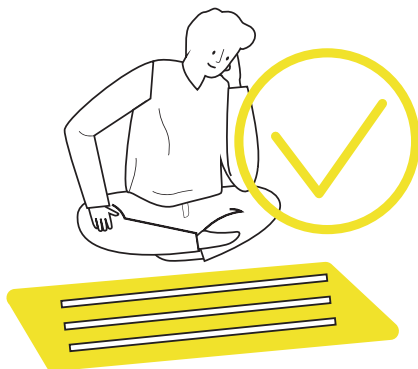
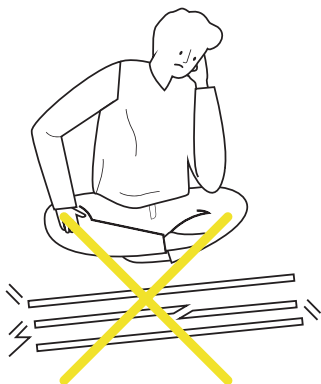

Собирайте на коврик или картоне

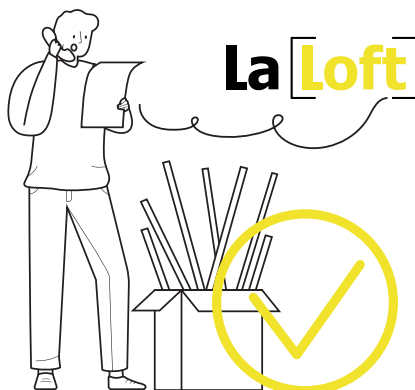
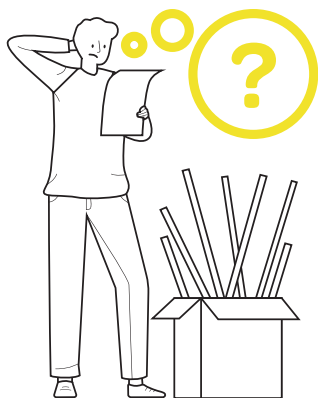

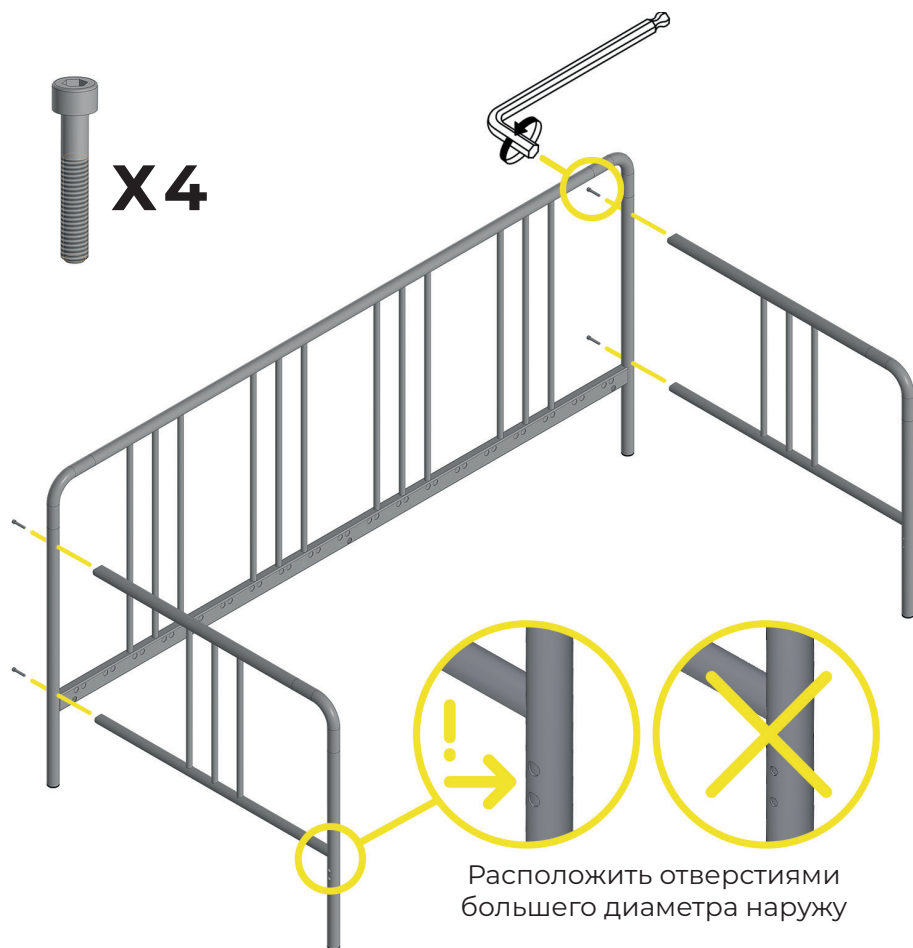

Соединить 2 боковины и заднюю спинку 4-мя винтами М6х35 с помощью шестигранного ключа. Расположить боковины отверстиями большего диаметра наружу.

X3

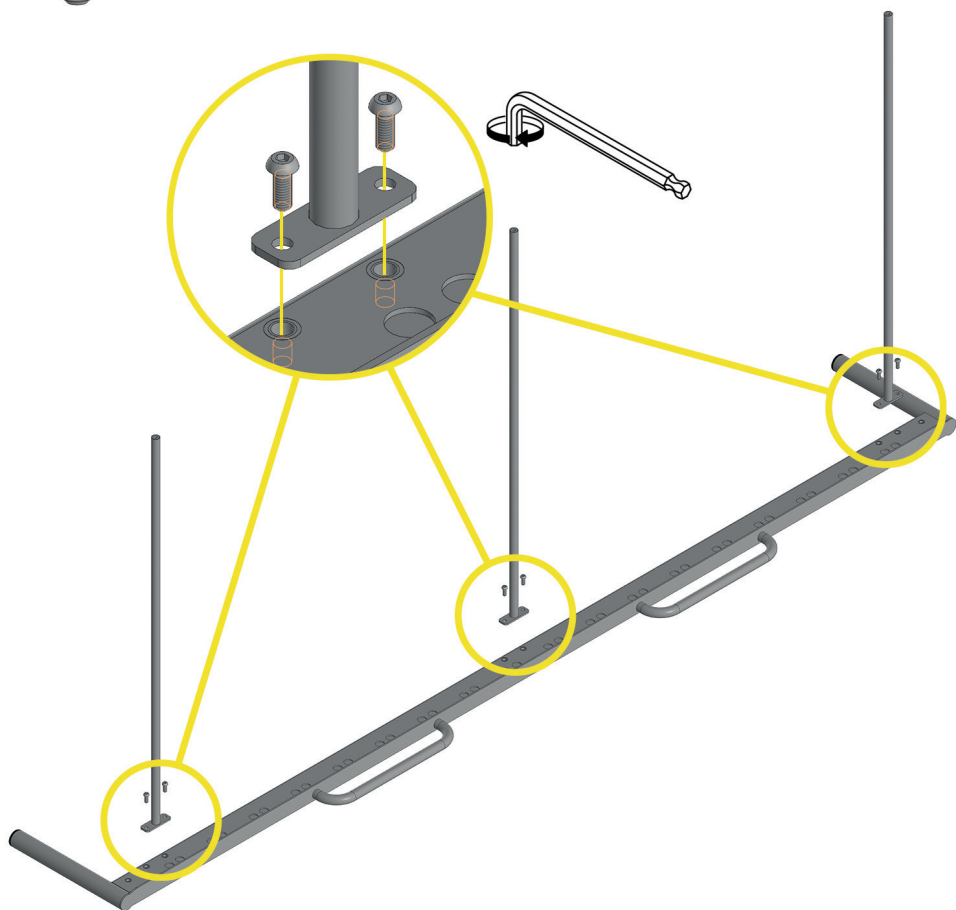
 X6

Присоединить 3 направляющие T-образной формы к передней рамке 6-тью винтами М6х19 шестигранным ключом.

03

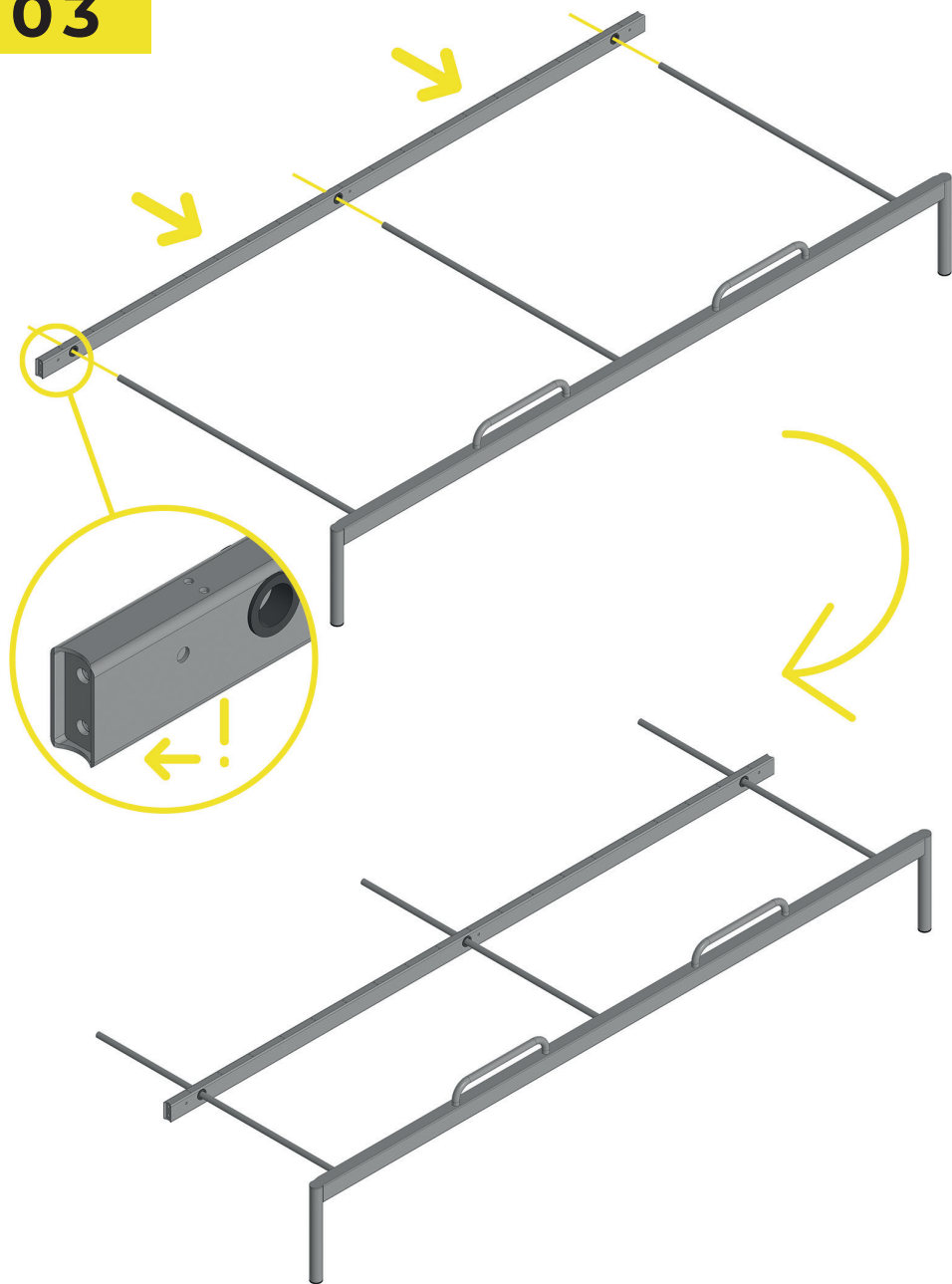

Надеть на 3 направляющие переднюю рейку с формой торца как на картинке.

04

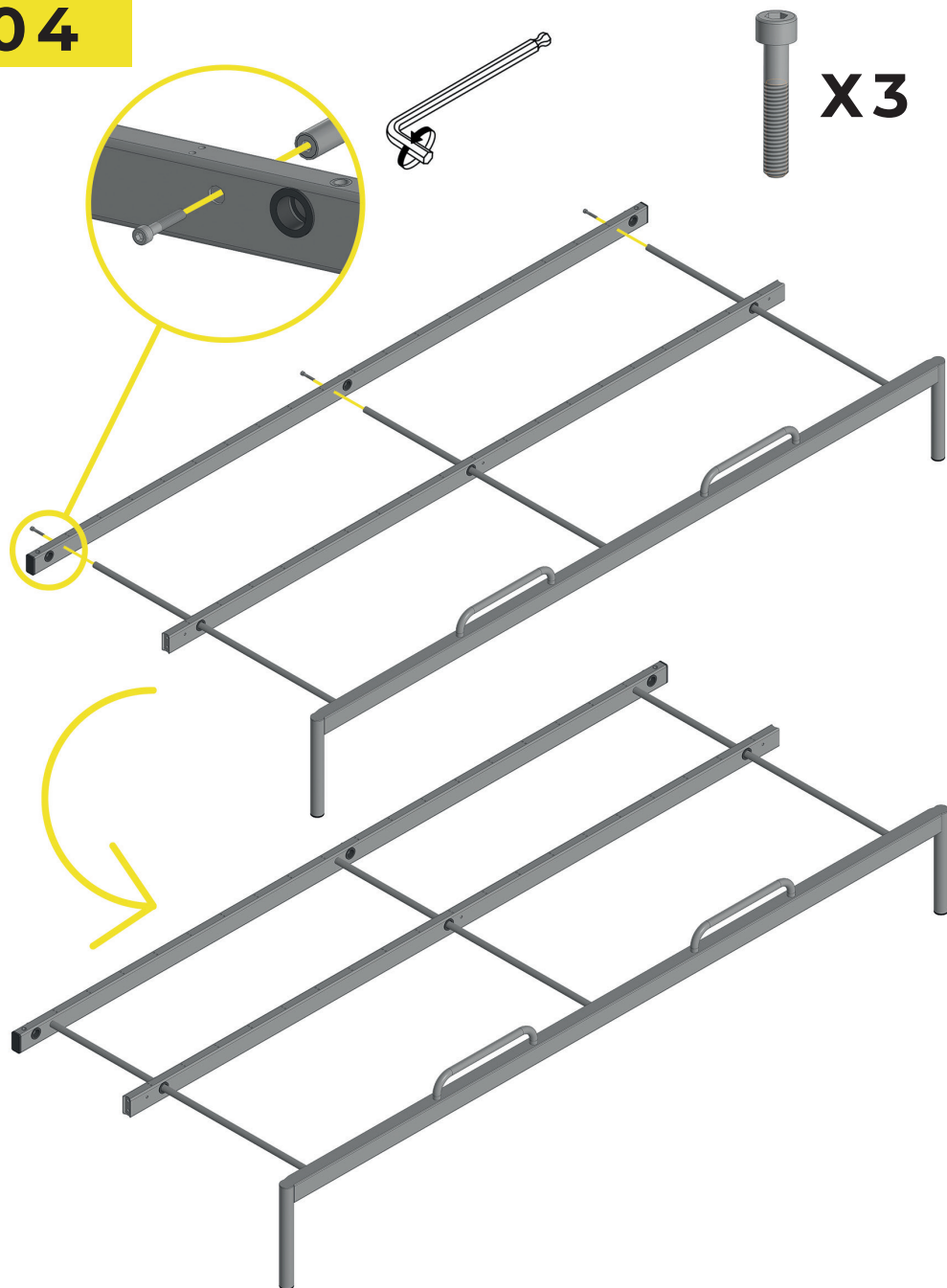

Соединить 3 направляющие со скользящей рейкой 3-мя винтами M6x35 шестигранным ключом.

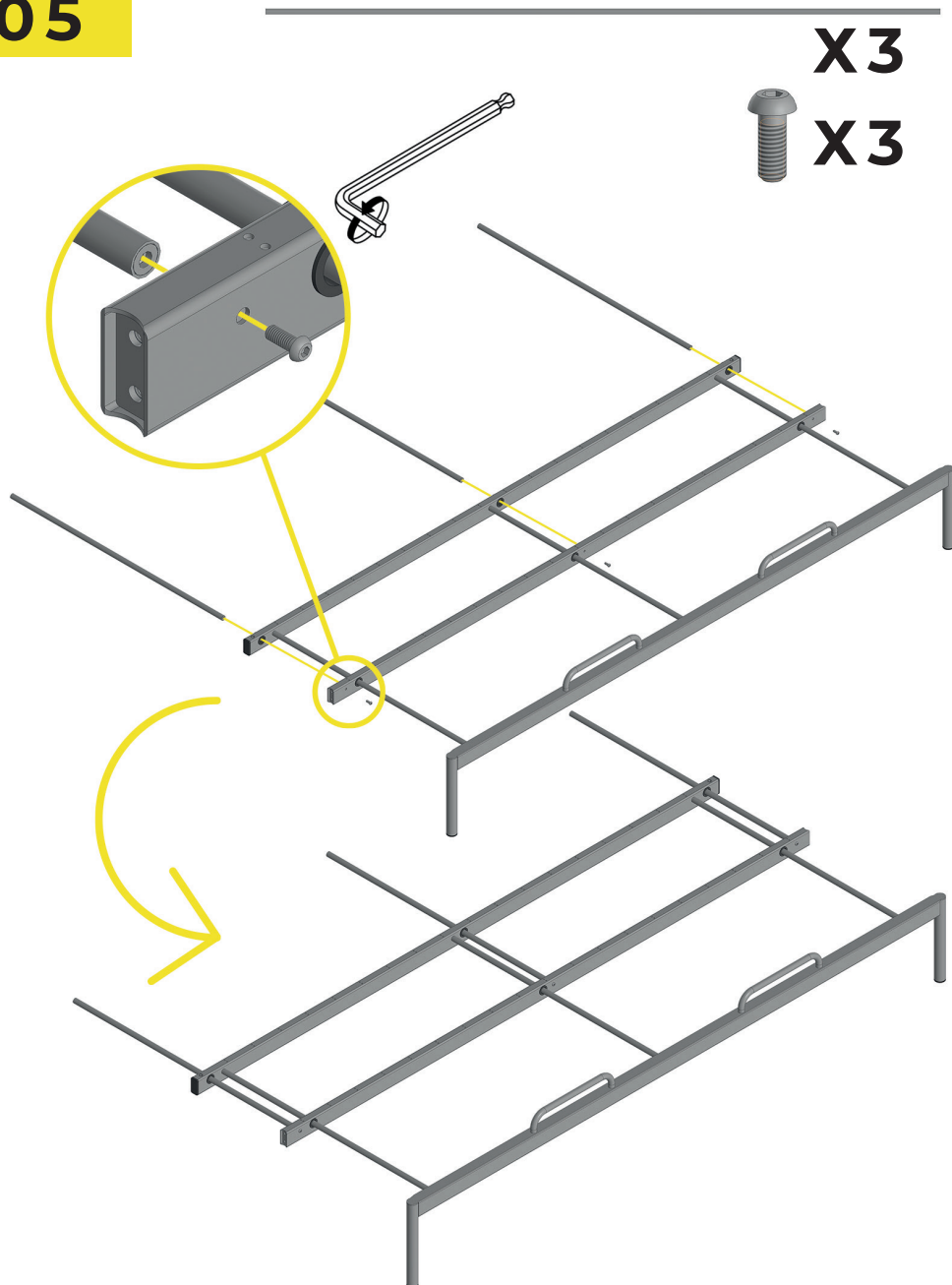
**05**

Вставить три направляющие (без пластин) в отверстия скользящей рейки и соединить с передней рейкой винтами М6х19 шестигранным ключом.



Соединить 2 сборки, собранные ранее, вставив направляющие в отверстия задней стенки.



Соединить переднюю рейку с боковыми стойками 4-мя винтами М6х35 шестигранным ключом.



07

 X3

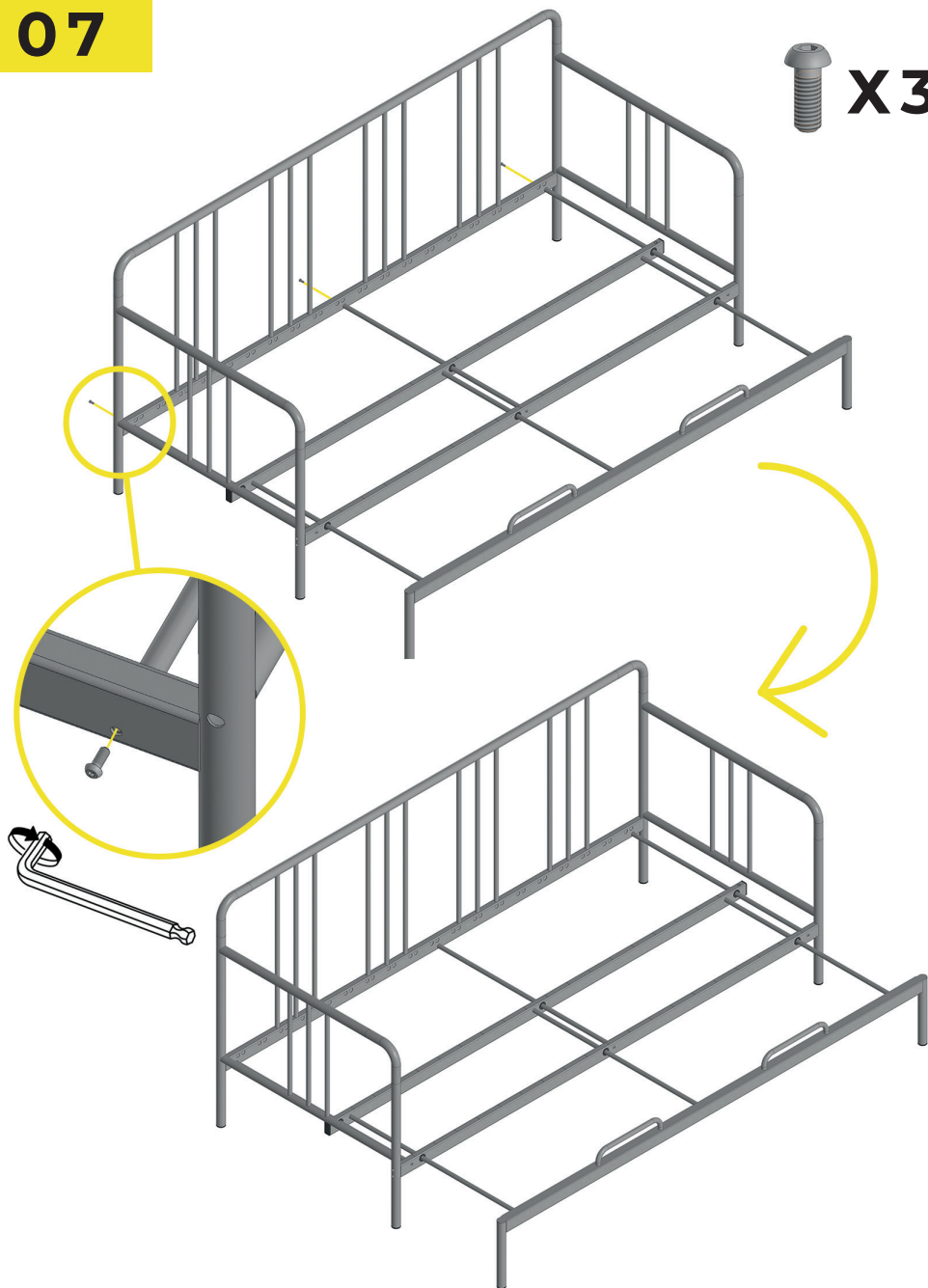

Закрепить 3-мя винтами М6х19 направляющие задней стенки шестигранным ключом.

**08**

**X2**

Присоединить 2 Г-образные трубки к передней рейке 2-мя винтами М6х19 отверстием вниз.

**09**

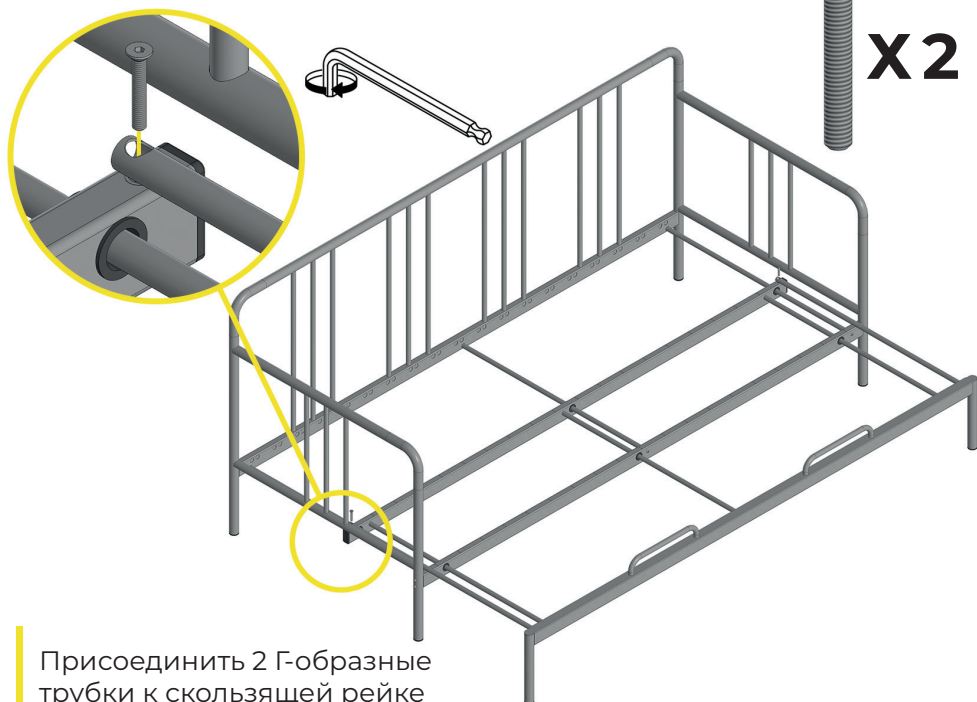
**X2**

Присоединить 2 Г-образные трубки к скользящей рейке 2-мя винтами М6х35.

10



X19

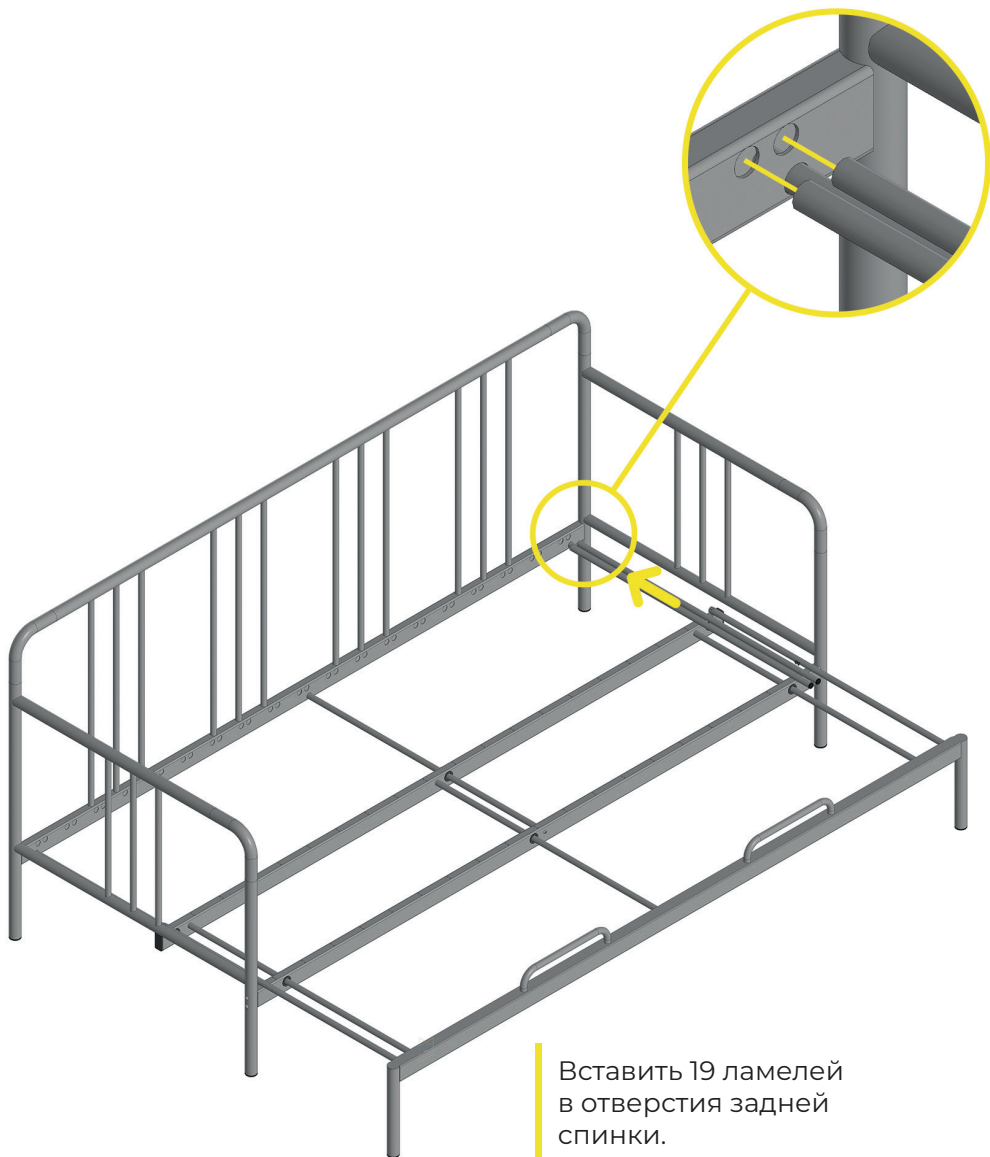

Вставить 19 ламелей  
в отверстия задней  
спинки.

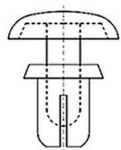

# X38

## нейлоновая заклепка R4060

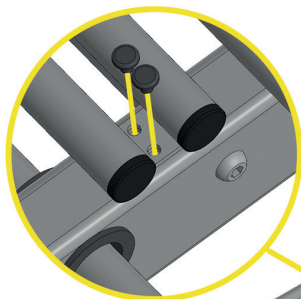

Надавить (**НЕ ЗАБИВАТЬ!**)  
до упора

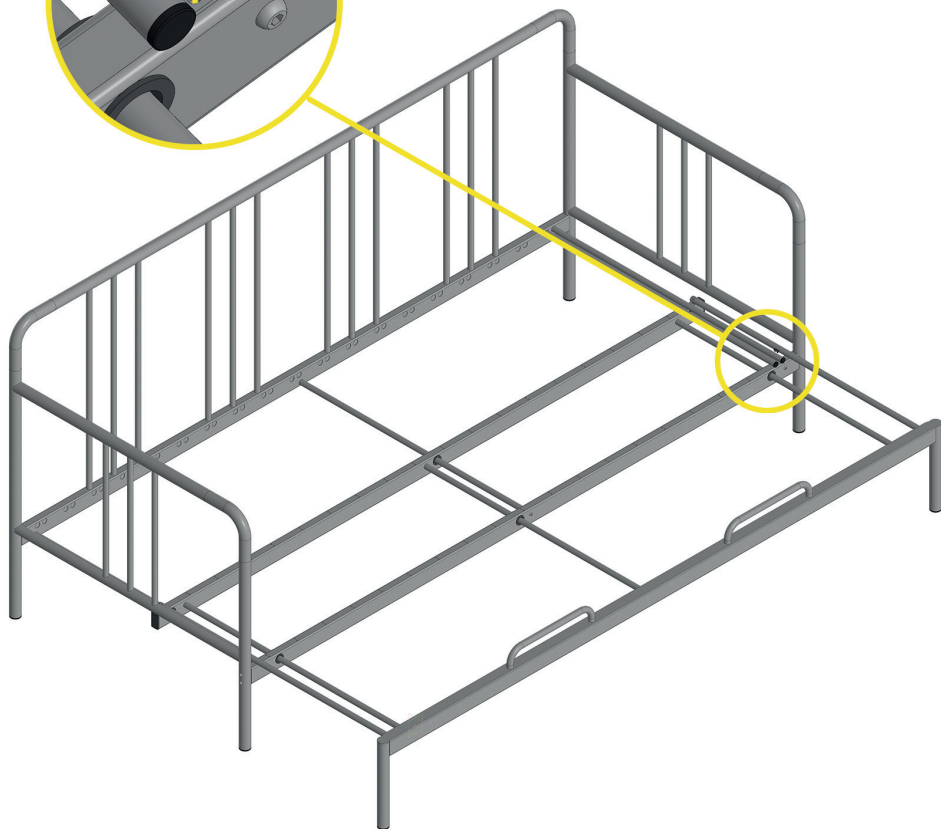

Совместить отверстия на пластине ламелей с отверстиями передней рейки. Вставить 19 пар пластиковых заклепок до упора. Строго вертикально! Не забивать!

Вдавливать можно подручными средствами подходящей формы (например, ручка или карандаш).

12

X18

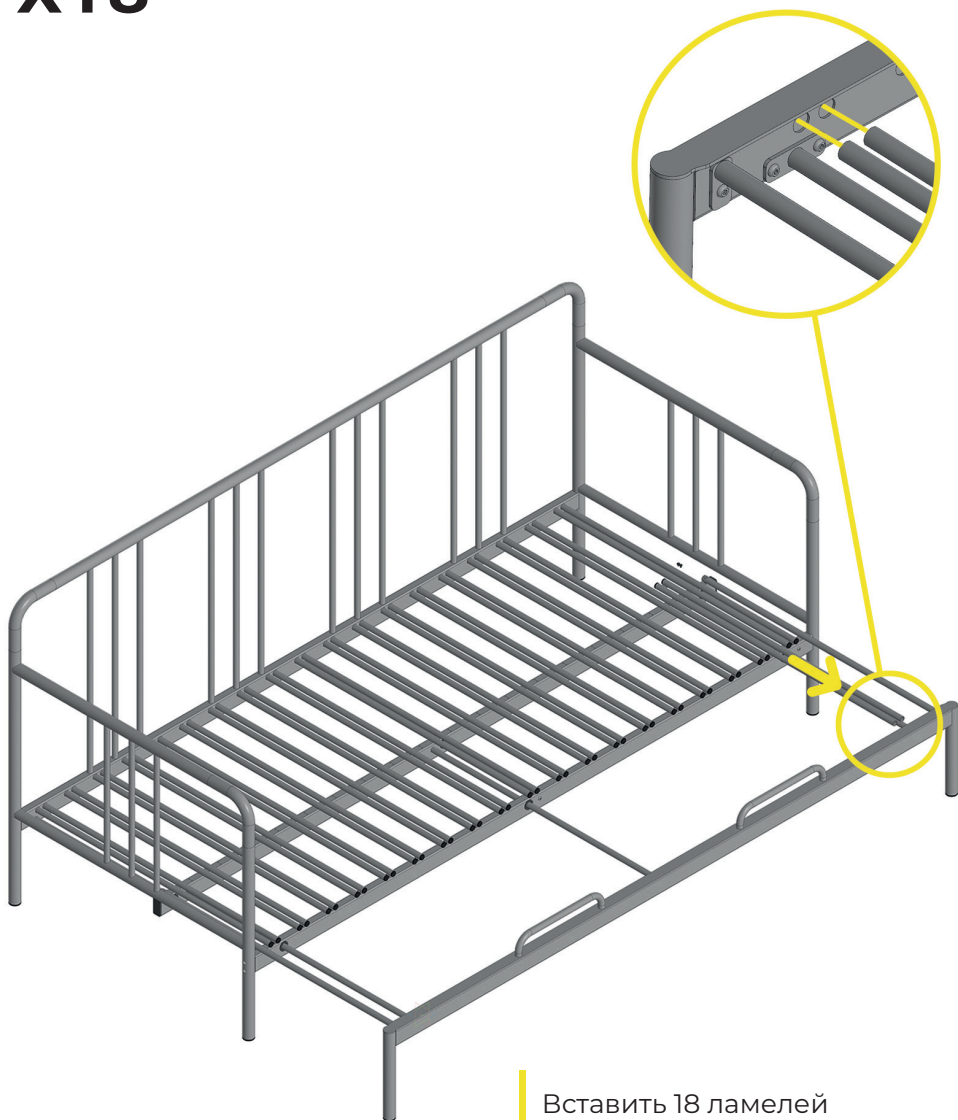

Вставить 18 ламелей  
в отверстия передней  
рамки.

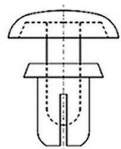

# X36

## нейлоновая заклепка R4060

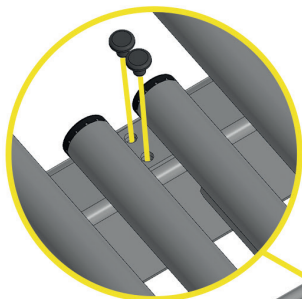

Надавить (**НЕ ЗАБИВАТЬ!**)  
до упора

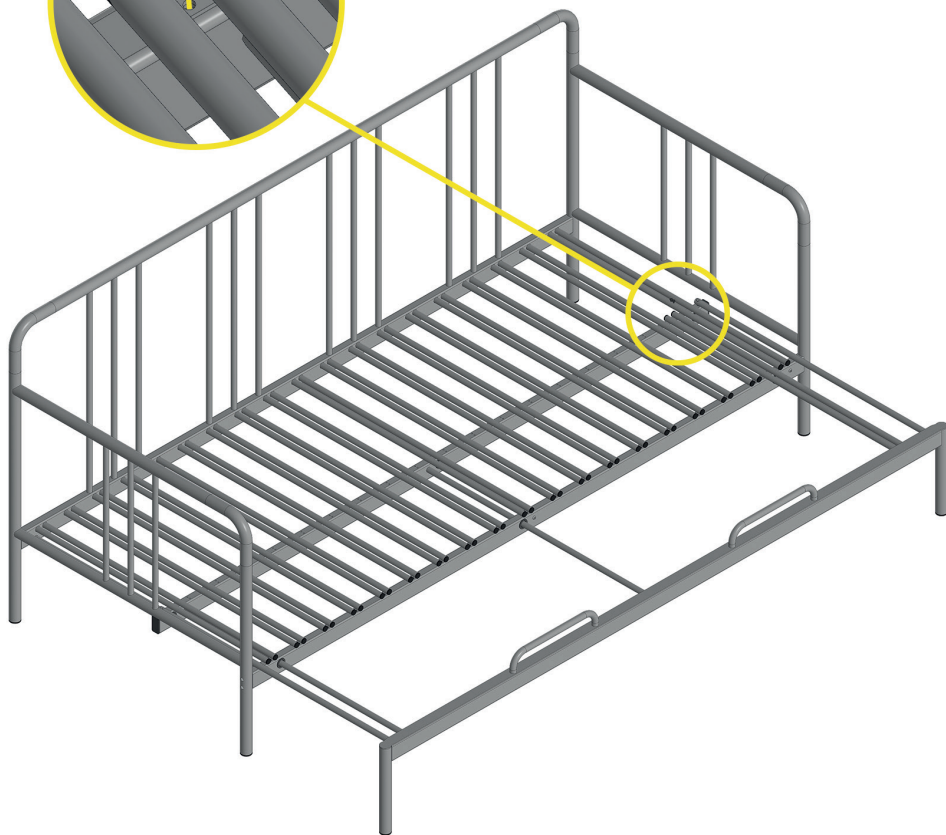

Совместить отверстия на пластине ламелей с отверстиями скользящей рейки. Вставить 18 пар пластиковых заклепок до упора. Строго вертикально! Не забивать!

Вдавливать можно подручными средствами подходящей формы (например, ручка или карандаш).

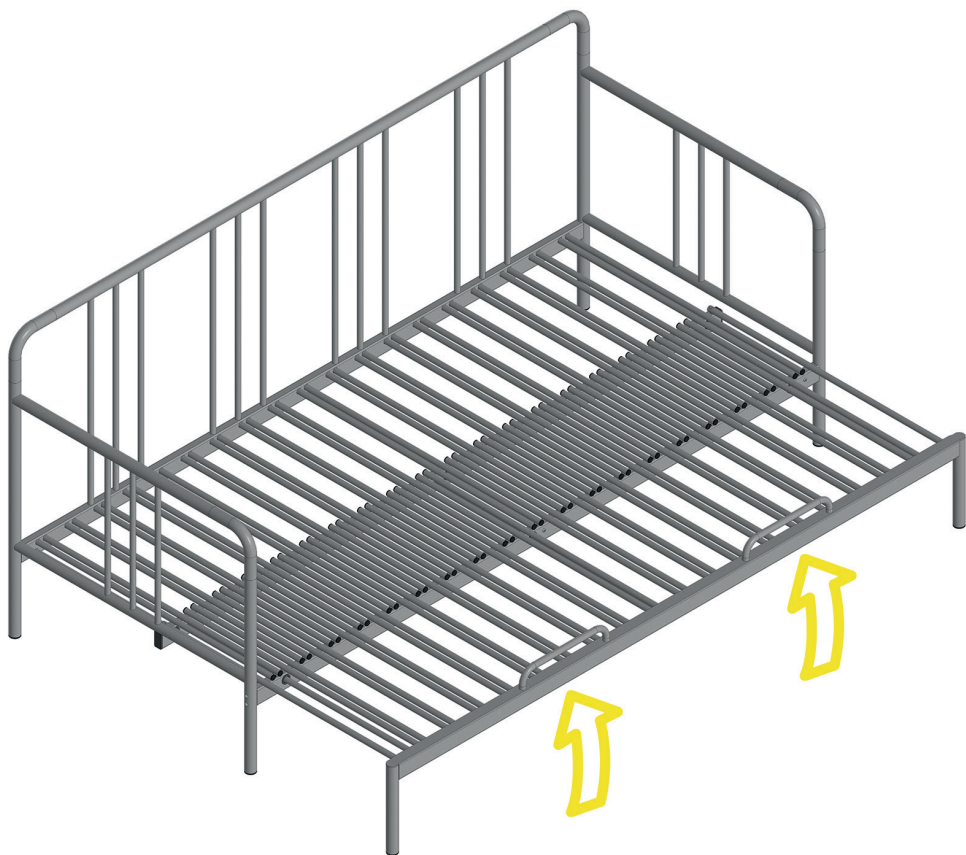

При складывании и раскладывании приподнимать за ручки вверх.



**La** **Loft**